



FRÉZY VÁLCOVÉ

# RHT

*2D kapsování*

*Střížné hrany*

*3D křivky hrubování*

*3D křivky šlichtování*

*Trochoidní frézování*



# nástroje<sup>24</sup>

ŘEZNÉ NÁSTROJE · NÁSTROJÁRNA

+420 725 452 490 | [obchod@nastroje24.cz](mailto:obchod@nastroje24.cz) | [www.nastroje24.cz](http://www.nastroje24.cz)

APLIKAČNÍ PORADENSTVÍ · ASISTENCE OBRÁBĚNÍ · OPTIMALIZACE OBRÁBĚNÍ · TVORBA CNC PROGRAMŮ NA KLÍČ · KONSIGNAČNÍ SKLADY · VÝDEJNÍ AUTOMATY  
SERVIS OSTŘENÍ A POVLAKOVÁNÍ NÁSTROJŮ · NÁSTROJÁRNA · PŘESNÉ OBRÁBĚNÍ VE 3 I 5 OSÁCH · EDM OBRÁBĚNÍ · BROUŠENÍ · 3D MĚŘENÍ

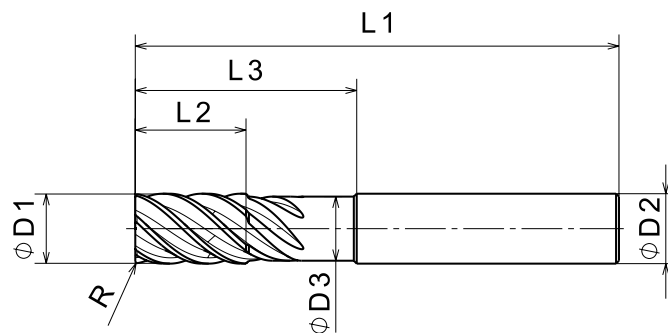
**Aplikace:**

Vysoce produktivní frézování bokem frézy  
2D kapsování  
Střížné hrany  
3D křivky hrubování  
3D křivky šlichtování  
Trochoidní frézování

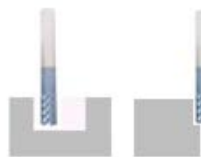
**Materiály:**

Universální použití na měkké i tvrdé materiály až do 62HRC.

Katalogové č.	D1	R	L1	L2	L3	D2	D3	Z
<b>RHT2D 4040</b>	4	0,3	54	11	16	6	3,6	4
<b>RHT2D 6060</b>	6	0,3	54	12	21	6	5,6	6
<b>RHT2D 6080</b>	8	0,3	63	14	27	8	7,6	6
<b>RHT2D 6100</b>	10	0,3	80	17	36	10	9,6	6
<b>RHT2D 6120</b>	12	0,3	82	19	38	12	11,6	6
<b>RHT2D 6160</b>	16	0,5	100	35	50	16	15,4	6
<b>RHT2D 6200</b>	20	0,3	105	40	65	20	18,5	6
<b>RHT3D 6120</b>	12	0,3	108	19	67	12	11,6	6
<b>RHT3D 6160</b>	16	0,5	128	35	85	16	15,4	6

Poznámka: frézy s válcovou stopkou.  
Frézu RHT2D 4040 D4mm doporučujeme  
k obrábění materiálů pouze za měka.

Sortiment operativně přizpůsobíme Vaším potřebám.

**Příklad použití**

ID: 202031	Skupina nástrojů	Typ nástroje	Výrobce
<b>Název</b> 202031 RHT2D 6120 val12kr	<b>frézy válcové</b>	<b>fréza</b>	<b>N24</b>
Katalogové číslo : 202031 RHT2D 6120 Rozměr : 12x19x82 L3=38 Popis : val12kr Umístění : - - -	Průměr : 12,00 mm Délka celkem (L1) : 82 mm Délka břitu (L2) : 19 mm Délka osazení (L3) : 38,00 mm Délka osazení (L4) : 0,00 mm	Úhel osazení (λ) : 0 ° Průměr stopky (D2) : 12 mm Průměr osazení (D3) : 11,60 mm Radius rohu : 0,30 mm Zuby : 6	
<b>Aplikace : BOK HRUBOVÁNÍ</b>	<b>Material : Skupina 8</b>	<b>Stroj : Skupina 2</b>	
<b>Vc</b>	<b>Fs</b>	<b>Fz</b>	<b>Ap</b>
75	0,000	0,080	15,00
<b>Chlazení : Vnější mlha olejová</b>			<b>Ae</b>
			0,25
			<b>Tc</b>
			0
			<b>Prog. :</b>
<b>S (Otáčky) : 1990</b>		<b>F (Posuv) : 956</b>	<b>Q (Úběr) : 3,585</b>

[www.cktoolseek.cz](http://www.cktoolseek.cz)

TOOLSEEK online aplikace - manuál CNC operátora, programátora a technologa  
DATABÁZE - SPRÁVCE - MANUÁL - TUNER - ŠKOLITEL - KOMUNIKÁTOR

Více informací k sortimentu nástrojů, cenám, službám i TOOLSEEK, žádejte u svého obchodního zástupce.

**+420 725 452 490 | obchod@nastroje24.cz | www.nastroje24.cz**

APLIKAČNÍ PORADENSTVÍ • ASISTENCE OBRÁBĚNÍ • OPTIMALIZACE OBRÁBĚNÍ • TVORBA CNC PROGRAMŮ NA KLÍČ • KONSIGNAČNÍ SKLADY • VÝDEJNÍ AUTOMATY  
SERVIS OSTŘENÍ A POVLAKOVÁNÍ NÁSTROJŮ • NÁSTROJÁRNA • PŘESNÉ OBRÁBĚNÍ VE 3 I 5 OSÁCH • EDM OBRÁBĚNÍ • BROUŠENÍ • 3D MĚŘENÍ