



FRÉZY TOROIDNÍ

THW

Drážkování

2D kapsování

2D hrubování

2D dokončování

3D hrubování tvarů

3D dokončování tvarů

HSC dokončování



nástroje24

ŘEZNÉ NÁSTROJE · NÁSTROJÁRNA

+420 725 452 490 | obchod@nastroje24.cz | www.nastroje24.cz

APLIKAČNÍ PORADENSTVÍ · ASISTENCE OBRÁBĚNÍ · OPTIMALIZACE OBRÁBĚNÍ · TVORBA CNC PROGRAMŮ NA KLÍČ · KONSIGNAČNÍ SKLADY · VÝDEJNÍ AUTOMATY
SERVIS OSTŘENÍ A POVLAKOVÁNÍ NÁSTROJŮ · NÁSTROJÁRNA · PŘESNÉ OBRÁBĚNÍ VE 3 I 5 OSÁCH · EDM OBRÁBĚNÍ · BROUŠENÍ · 3D MĚŘENÍ

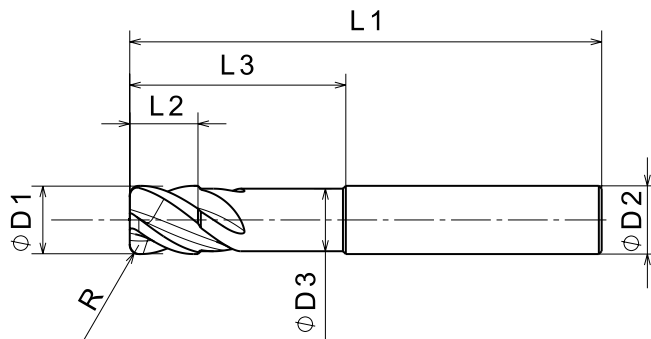
**Aplikace:**

Drážkování
2D kapsování
2D hrubování
2D dokončování
3D hrubování tvarů
3D dokončování tvarů
HSC dokončování

**Materiály:**

Použití na kalené materiály až do 62HRC.

Katalogové č.	D1	R	L1	L2	L3	D2	D3	Z
THW2A 404005	4	0,5	65	6	20	6	3,8	4
THW2A 406005	6	0,5	65	8	24	6	5,8	4
THW2A 408005	8	0,5	65	10	27	8	7,6	4
THW2A 408010	8	1	65	10	27	8	7,6	4
THW2A 410005	10	0,5	80	12	40	10	9,6	4
THW2A 410015	10	1,5	80	12	40	10	9,6	4
THW2A 412015	12	1,5	82	12	40	12	11,6	4
THW2A 416020	16	2	100	20	45	16	15,6	4
THW3A 412015	12	1,5	108	14	67	12	11,6	4
THW3A 416020	16	2	128	20	75	16	15,6	4

Poznámka: frézy s válcovou stopkou, do D12 / D16 weldon

Sortiment operativně přizpůsobíme Vaším potřebám.

Příklad použití

ID:	201062	Skupina nástrojů	Typ nástroje	Výrobce	
Název	201062 THW2A 412015 tor12R1,5kr	frézy torické	fréza	N24	
Katalogové číslo :	201062 THW2A 412015	Průměr :	12,00 mm	Úhel osazení (λ) :	0 °
Rozměr :	12x12x82 R1,5 L3=40	Délka celkem (L1) :	82 mm	Průměr stopky (D2) :	12 mm
Popis :	tor12R1,5kr	Délka břitu (L2) :	12 mm	Průměr osazení (D3) :	11,60 mm
Umístění :	- - -	Délka osazení (L3) :	40,00 mm	Radius rohu :	1,50 mm
		Délka osazení (L4) :	0,00 mm	Zuby :	4
Aplikace : KAPSA HRUBOVÁNÍ		Material : Skupina 8		Stroj : Skupina 2	
Vc	Fs	Fz	Ap	Ae	Tc
90	0,000	0,080	0,30	10,00	0
Chlazení : Vnější mlha olejová				Prog. :	
S (Otáčky) : 2388		F (Posuv) : 765		Q (Úběr) : 2,295	

www.cktoolseek.cz

TOOLSEEK online aplikace - manuál CNC operátora, programátora a technologa
DATABÁZE - SPRÁVCE - MANUÁL - TUNER - ŠKOLITEL - KOMUNIKÁTOR

Více informací k sortimentu nástrojů, cenám, službám i TOOLSEEK, žádejte u svého obchodního zástupce.

+420 725 452 490 | obchod@nastroje24.cz | www.nastroje24.cz