



OBRÁBĚNÍ TVAROVÝCH PLOCH
APLIKACE NA MĚKKÉ I TVRDÉ MATERIÁLY

UNIVERSAL
do 56HRc

FRÉZY TOROIDNÍ

TXP

Drážkování

2D kapsování

2D hrubování

2D dokončování

3D hrubování tvarů

3D dokončování tvarů



nástroje²⁴

ŘEZNÉ NÁSTROJE · NÁSTROJÁRNA

+420 725 452 490 | obchod@nastroje24.cz | www.nastroje24.cz

APLIKAČNÍ PORADENSTVÍ · ASISTENCE OBRÁBĚNÍ · OPTIMALIZACE OBRÁBĚNÍ · TVORBA CNC PROGRAMŮ NA KLÍČ · KONSIGNAČNÍ SKLADY · VÝDEJNÍ AUTOMATY
SERVIS OSTŘENÍ A POVLAKOVÁNÍ NÁSTROJŮ · NÁSTROJÁRNA · PŘESNÉ OBRÁBĚNÍ VE 3 I 5 OSÁCH · EDM OBRÁBĚNÍ · BROUŠENÍ · 3D MĚŘENÍ

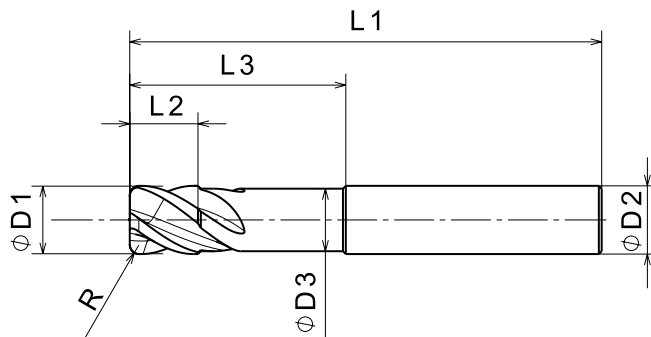
**Aplikace:**

Drážkování
2D kapesování
2D hrubování
2D dokončování
3D hrubování tvarů
3D dokončování tvarů

**Materiály:**

Na všechny materiály až do tvrdosti 56 HRC, včetně neželezných kovů a slitin.

Katalogové č.	D1	R	L1	L2	L3	D2	D3	Z
TXP2A 404005	4	0,5	58	10	20	6	3,8	4
TXP2A 406005	6	0,5	58	10	20	6	5,8	4
TXP2A 408005	8	0,5	64	10	28	8	7,6	4
TXP2A 408010	8	1	64	10	28	8	7,6	4
TXP2A 410005	10	0,5	73	12	33	10	9,6	4
TXP2A 410015	10	1,5	73	12	33	10	9,6	4
TXP2A 412015	12	1,5	83	12	39	12	11,6	4
TXP3A 404005	4	0,5	75	10	38	6	3,8	4
TXP3A 406005	6	0,5	75	10	38	6	5,8	4
TXP3A 408005	8	0,5	100	10	62	8	7,6	4
TXP3A 408010	8	1	100	10	62	8	7,6	4
TXP3A 410005	10	0,5	100	12	55	10	9,6	4
TXP3A 410015	10	1,5	100	12	55	10	9,6	4
TXP3A 412015	12	1,5	110	12	60	12	11,6	4

Poznámka: frézy s válcovou stopkou

Sortiment operativně přizpůsobíme Vaším potřebám.

Příklad použití

ID: 301062	Skupina nástrojů	Typ nástroje	Výrobce		
Název: 301062 TXP2A 412015 tor12R1,5kr	frézy torické	fréza	N24		
Katalogové číslo : 301062 TXP2A 412015 Rozměr : 12x12x82 R1,5 L3=38 Popis : tor12R1,5kr Umístění : - - -	Průměr : 12,00 mm Délka celkem (L1) : 82 mm Délka bříty (L2) : 12 mm Délka osazení (L3) : 38,00 mm Délka osazení (L4) : 0,00 mm	Úhel osazení (λ) : 0 ° Průměr stopky (D2) : 12 mm Průměr osazení (D3) : 11,60 mm Radius rohu : 1,50 mm Zuby : 4			
Aplikace : TVAR ZBYTKOVÉ OBRÁBĚNÍ DOHRUB	Material : Skupina 3	Stroj : Skupina 2			
Vc	Fs	Fz	Ap	Ae	Tc
200	0,000	0,080	0,35	10,00	0
Chlazení : Vnější voda			Prog. :		
S (Otáčky) : 5306		F (Posuv) : 1698		Q (Úběr) : 5,943	

www.cktoolseek.cz

TOOLSEEK online aplikace - manuál CNC operátora, programátora a technologa
DATABÁZE - SPRÁVCE - MANUÁL - TUNER - ŠKOLITEL - KOMUNIKÁTOR

Více informací k sortimentu nástrojů, cenám, službám i TOOLSEEK, žádejte u svého obchodního zástupce.

+420 725 452 490 | obchod@nastroje24.cz | www.nastroje24.cz

APLIKAČNÍ PORADENSTVÍ • ASISTENCE OBRÁBĚNÍ • OPTIMALIZACE OBRÁBĚNÍ • TVORBA CNC PROGRAMŮ NA KLÍČ • KONSIGNAČNÍ SKLADY • VÝDEJNÍ AUTOMATY
SERVIS OSTŘENÍ A POVLAKOVÁNÍ NÁSTROJŮ • NÁSTROJÁRNA • PŘESNÉ OBRÁBĚNÍ VE 3 I 5 OSÁCH • EDM OBRÁBĚNÍ • BROUŠENÍ • 3D MĚŘENÍ