



OBRÁBĚNÍ ČELEM FRÉZY  
APLIKACE NA MĚKKÉ I TVRDÉ MATERIÁLY

UNIVERSAL  
do 56HRc

RYCHLOPOSUVOVÁ FRÉZA

# TSP

*Dohrubování*

*Rampování*

*Zavrtávání*

*2D 3D hrubování, úběr materiálu*

*2D 3D dokončování*



# nástroje<sup>24</sup>

ŘEZNÉ NÁSTROJE · NÁSTROJÁRNA

+420 725 452 490 | [obchod@nastroje24.cz](mailto:obchod@nastroje24.cz) | [www.nastroje24.cz](http://www.nastroje24.cz)

APLIKAČNÍ PORADENSTVÍ · ASISTENCE OBRÁBĚNÍ · OPTIMALIZACE OBRÁBĚNÍ · TVORBA CNC PROGRAMŮ NA KLÍČ · KONSIGNAČNÍ SKLADY · VÝDEJNÍ AUTOMATY  
SERVIS OSTŘENÍ A POVLAKOVÁNÍ NÁSTROJŮ · NÁSTROJÁRNA · PŘESNÉ OBRÁBĚNÍ VE 3 I 5 OSÁCH · EDM OBRÁBĚNÍ · BROUŠENÍ · 3D MĚŘENÍ

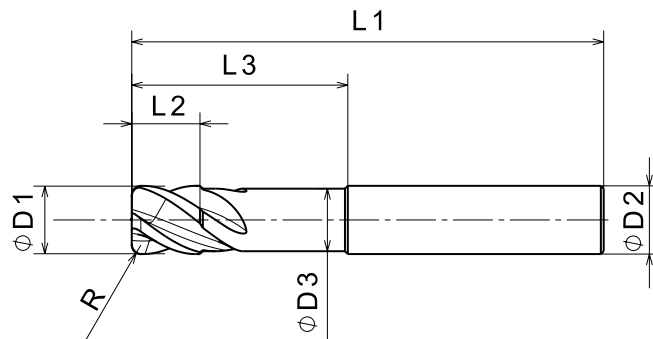
**Aplikace:**

Dohrubování  
Rampování  
Zavrtávání  
2D 3D hrubování, úběr materiálu  
2D 3D dokončování

**Materiály:**

Na všechny materiály až do tvrdosti 56 HRC, včetně neželezných kovů a slitin.

Katalogové č.	D1	R	L1	L2	L3	D2	D3	Z
<b>TSP2A 4120</b>	12	83	12	38	12	11	3	4

Poznámka: frézy s válcovou stopkou

Sortiment operativně přizpůsobíme Vaším potřebám.

**Příklad použití**

ID: <b>112233</b>	Skupina nástrojů	Typ nástroje	Výrobce		
<b>Název</b> 112233 TSP2A 4120 tor12R3kr4z	<b>frézy torické</b>	<b>fréza</b>	<b>N24</b>		
Katalogové číslo : 112233 TSP2A 4120 Rozměr : 12x12x82 L3=40 Popis : tor12R3kr4z Umístění : - - -	Průměr : 12,00 mm Délka celkem (L1) : 82 mm Délka břitu (L2) : 12 mm Délka osazení (L3) : 40,00 mm Délka osazení (L4) : 0,00 mm	Úhel osazení (λ) : 0 ° Průměr stopky (D2) : 12 mm Průměr osazení (D3) : 11,60 mm Radius rohu : 3,00 mm Zuby : 4			
<b>Aplikace : TVAR ZBYTKOVÉ OBRÁBĚNÍ DOHRUB</b>	<b>Material : Skupina 5</b>	<b>Stroj : Skupina 2</b>			
<b>Vc</b>	<b>Fs</b>	<b>Fz</b>	<b>Ap</b>	<b>Ae</b>	<b>Tc</b>
453	0,000	0,110	0,50	5,00	0
<b>Chlazení : Vnější vzduch</b>			<b>Prog. :</b>		
<b>S (Otáčky) : 12017</b>		<b>F (Posuv) : 5288</b>		<b>Q (Úběr) : 13,22</b>	

[www.cktoolseek.cz](http://www.cktoolseek.cz)

TOOLSEEK online aplikace - manuál CNC operátora, programátora a technologa  
DATABÁZE - SPRÁVCE - MANUÁL - TUNER - ŠKOLITEL - KOMUNIKÁTOR

Více informací k sortimentu nástrojů, cenám, službám i TOOLSEEK, žadejte u svého obchodního zástupce.

+420 725 452 490 | [obchod@nastroje24.cz](mailto:obchod@nastroje24.cz) | [www.nastroje24.cz](http://www.nastroje24.cz)

APLIKAČNÍ PORADENSTVÍ • ASISTENCE OBRÁBĚNÍ • OPTIMALIZACE OBRÁBĚNÍ • TVORBA CNC PROGRAMŮ NA KLÍČ • KONSIGNAČNÍ SKLADY • VÝDEJNÍ AUTOMATY  
SERVIS OSTŘENÍ A POVLAČOVÁNÍ NÁSTROJŮ • NÁSTROJÁRNA • PŘESNÉ OBRÁBĚNÍ VE 3 I 5 OSÁCH • EDM OBRÁBĚNÍ • BROUŠENÍ • 3D MĚŘENÍ